

Alfa Laval SaniMidget SB

Tête de lavage rotative

Introduction

L'Alfa Laval SaniMidget SB est une machine de nettoyage de réservoir à tête de lavage rotative pour les environnements hygiéniques. Il est conçu pour nettoyer des réservoirs de 1-15 m³.

L'Alfa Laval SaniMidget SB permet de réduire au minimum la consommation d'eau et d'agents nettoyants. Facile à personnaliser pour répondre aux exigences du client, le SaniMidget SB permet aux entreprises de passer moins de temps à nettoyer et plus de temps à produire.

Le SaniMidget SB est autorisé à porter le symbole 3-A.

Application

L'Alfa Laval SaniMidget SB est conçu pour éliminer les résidus dans les réservoirs hygiéniques des distilleries et des industries laitière, brassicole, des boissons, de l'alimentation, des soins personnels et de nombreuses autres industries.

Avantages

- Nettoyage 40 % plus rapide = plus de temps pour la production
- Permet de réduire les frais de nettoyage jusqu'à 40 %.
- Performance de nettoyage dynamique et arrosage complet à 360°
- Il est facile de remplacer les boules de lavage traditionnelles par une solution plus économique.

Conception standard

Différents choix de schémas de pulvérisation adaptés à diverses applications et conceptions de réservoirs, allant de réservoirs simples à des réservoirs plus complexes avec des structures telles qu'un agitateur et des déflecteurs. Le SaniMidget SB est lubrifié par l'agent nettoyant.

Principe de fonctionnement

Le débit d'agent nettoyant provoque la rotation de la tête de l'Alfa Laval SaniMidget SB et les jets disposés en éventail décrivent un motif tournoyant dans la cuve ou le réacteur. L'impact/arrosage nécessaire au retrait efficace du produit résiduel est ainsi généré ; le débit en cascade couvrant alors toutes les surfaces internes du réservoir.



Schéma de pulvérisation



360°



270° haut

Certificats

2.2 certificat de matériau, Q-doc, 3-A et ATEX.



CARACTÉRISTIQUES TECHNIQUES

Lubrifiant :	Lubrification par fluide de rinçage/nettoyage
Rayon d'arrosage :	3 m max.
Rayon de lavage par impact :	Efficacité max. de 1,4 m

Pression

Pression de service :	1 - 3 bar
Pression recommandée :	2 bar

DONNÉES PHYSIQUES

Matériaux

Pièces métalliques :	AISI 316L (UNS S31603)
Pièces non métalliques :	PEEK ¹ 450G

¹ Conforme à la norme FDA 21CFR§177

Finition de surface :	Ra < 0,8 µm
-----------------------	-------------

Poids :	1" : 0,20 kg / 1½" : 0,44 kg
---------	------------------------------

Température

Température de service max. :	95 °C
Température ambiante max. :	150 °C

Raccords

- À souder : 1" ISO 2037, ou DN25 DIN11850-R1, ou 1" BPE US
- Clipsé : 1 1/2" ISO 2037 ou 1" ou 1 1/2" BPE US

Options clipsées

Clipsage facile (Ø4,0 mm). Attache nécessaire aux versions à clip et à souder pour l'assemblage de la machine

Attention

Éviter les chocs hydrauliques, ainsi que la présence de particules dures ou abrasives dans le liquide de nettoyage, car ceux-ci pourraient accélérer l'usure des mécanismes internes et/ou les endommager. En général, il est recommandé d'installer un filtre dans le circuit d'alimentation. Ne pas utiliser pour l'évacuation de gaz ou la diffusion d'air. Pour le nettoyage à la vapeur, se reporter au manuel.

Documentation de qualification

Spécification de la documentation

	La documentation sur les équipements inclut :
Q-doc	<ul style="list-style-type: none">• EN 1935/2004 DoC• EN 10204 type 3.1 Certificat d'inspection et DoC• FDA DoC• GMP EN 2023/2006 DoC• UE 10/2011 DoC• ADI DoC• QC DoC
Classification	Machine homologuée ATEX pour utilisation dans des atmosphères explosives Catégorie 1 pour installation dans une zone 0/20 conformément à la Directive 2014/34/UE II 1G Ex h IIB 85 °C ...175 °C Ga II 1D Ex h IIIC T85 °C ...T140 °C Da
3-A	Numéro 3-A : 78-##. Dispositifs de nettoyage par pulvérisation

Dimensions (mm)

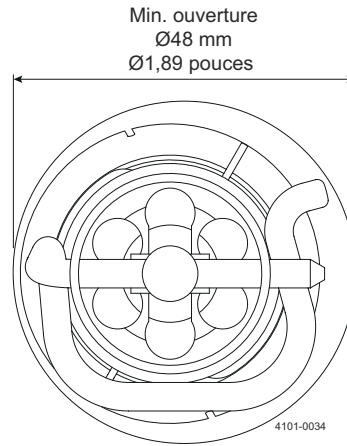
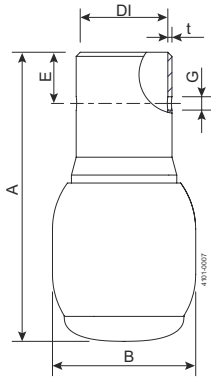

	À clip 1" BPE US	À clip 1½" BPE US/1½" ISO 2037	À souder ¹ 1" ISO 2037	À souder ¹ 1" BPE US	À souder ¹ DN25, DIN R1
	mm	mm	mm	mm	mm
DI	Ø25,7	Ø38,4	Ø22,6	Ø22,1	Ø25,7
t	1,2	1,2	1,2	1,65	1,2
B	Ø42,0	Ø54,7	Ø42,0	Ø42,0	Ø42,0
A	84,8	118,3	104,8	108,8	84,8
Ø clip	Ø4,0	Ø4,0	Ø4,0	Ø4,0	Ø4,0
G	Ø4,1	Ø4,1	Ø4,1	Ø4,1	Ø4,1
E	15,0	25,4			

¹ La version à souder n'est conforme aux exigences de la norme hygiénique 3-A 78-## qu'à condition d'être installée selon le manuel de l'utilisateur.

Une vérification effectuée par un tiers montre que cette machine satisfait les exigences de la norme hygiénique 3-A 78-##.

Débit

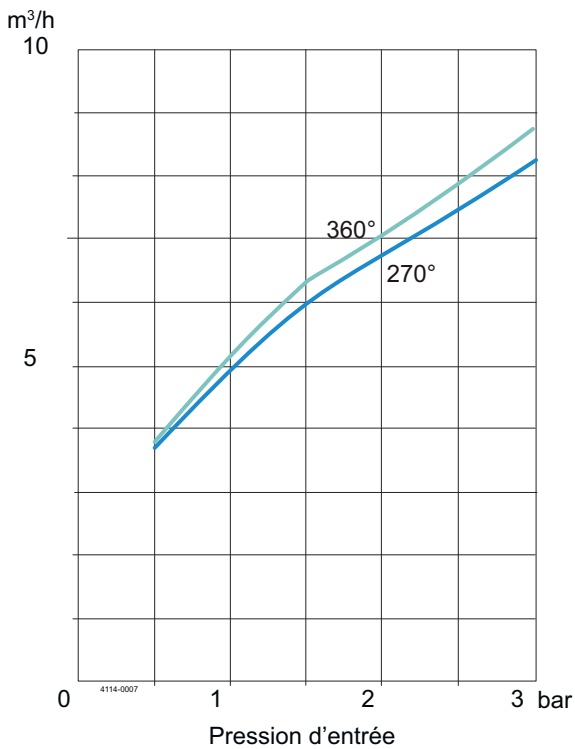

Rayon de nettoyage

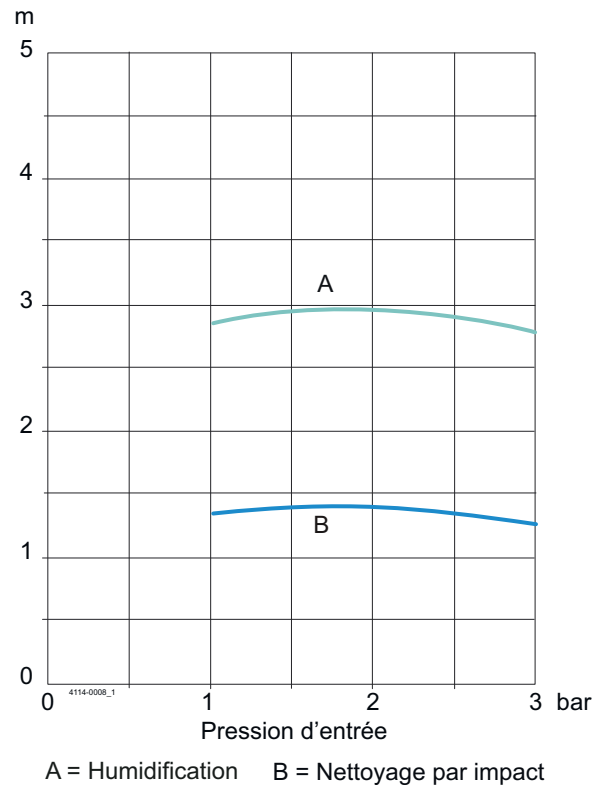

Pour les modèles à clip, le débit augmente d'environ 0,5 m³/h.

Remarque : La pression d'entrée a été mesurée juste avant l'entrée dans la machine. Pour obtenir les performances indiquées sur les courbes, il est nécessaire de tenir compte de la baisse de pression dans les conduites d'alimentation entre la pompe et la machine. En outre, la température de l'eau pendant le test était d'environ 20 °C.

Le présent document et son contenu sont soumis à des droits d'auteur et autres droits de propriété intellectuelle détenus par Alfa Laval AB (publ) ou l'une des sociétés de son groupe (ci-après, ensemble, « Alfa Laval »). Aucune partie de ce document ne peut être copiée, reproduite ou transmise sous quelque forme ou par quelque moyen que ce soit, ou à quelque fin que ce soit, sans l'autorisation écrite d'Alfa Laval. Les informations et les services fournis dans ce document le sont au bénéfice et à titre de service pour l'utilisateur, et aucun engagement ni garantie n'est fait quant à l'exactitude ou à l'adéquation de ces informations et de ces services à quelque fin que ce soit. Tous droits réservés.